

Schnitt

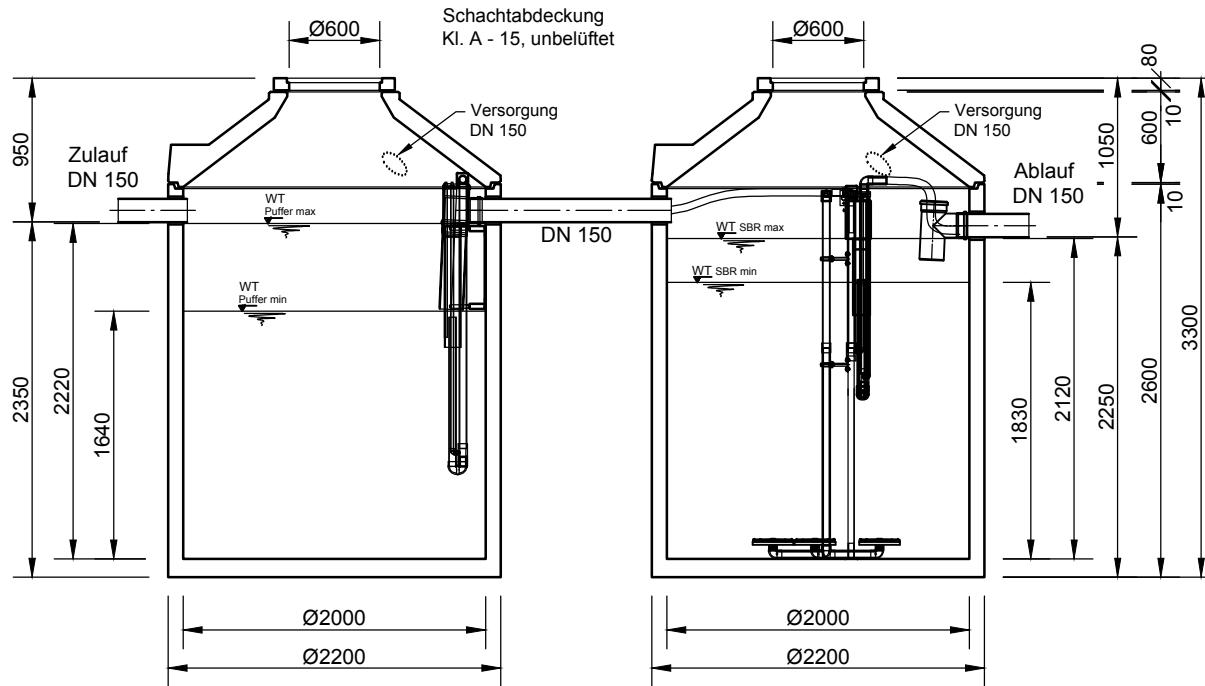

Grundriss

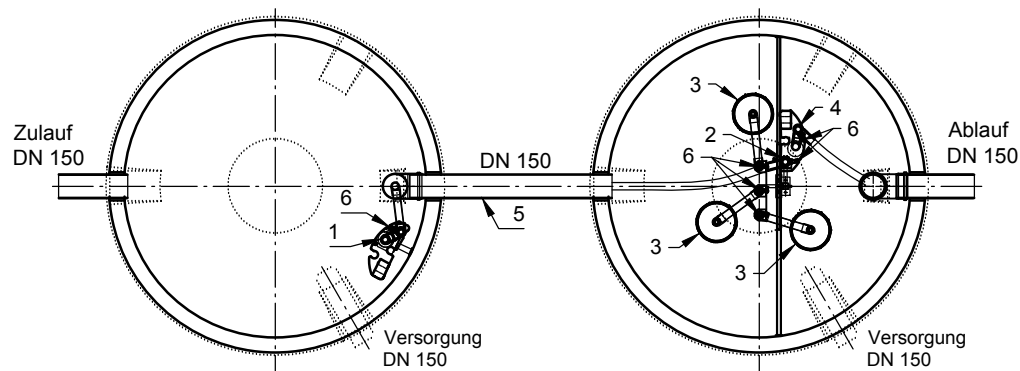

- 1 Heber Beschickung (P3)
- 2 Heber ÜS (S0-1)
- 3 Tellerbelüfter (L3)
- 4 Heber Klarwasserabzug (S1)
- 5 Notüberlauf
- 6 Luftanschlüsse

**mall**  
umweltsysteme

Hüfinger Straße 39-45 • D-78166 Donaueschingen  
Telefon 0 771/8005-0 • Telefax 0 771/8005-100

Änderungen vorbehalten			Datum	Name	Benennung:	Masstab: 1:50
			Bearb.: 12.05.14	RMerk		
			Gepr.:		SanoClean, easyline, S/M, 20 EW K20, Serienzeichnung	Blatt
			Norm:			
			Sachbearbeiter:		Zeichnungs-Nr.: KT-S-SCB-10379	von Blatt
			Werkstoff:			
	Zust.	Anderung	Datum	Name	Ers.f.:	Ers.d.:
Für diese Technische Zeichnung behalten wir uns alle Rechte vor						